

## Datos técnicos F 100M:

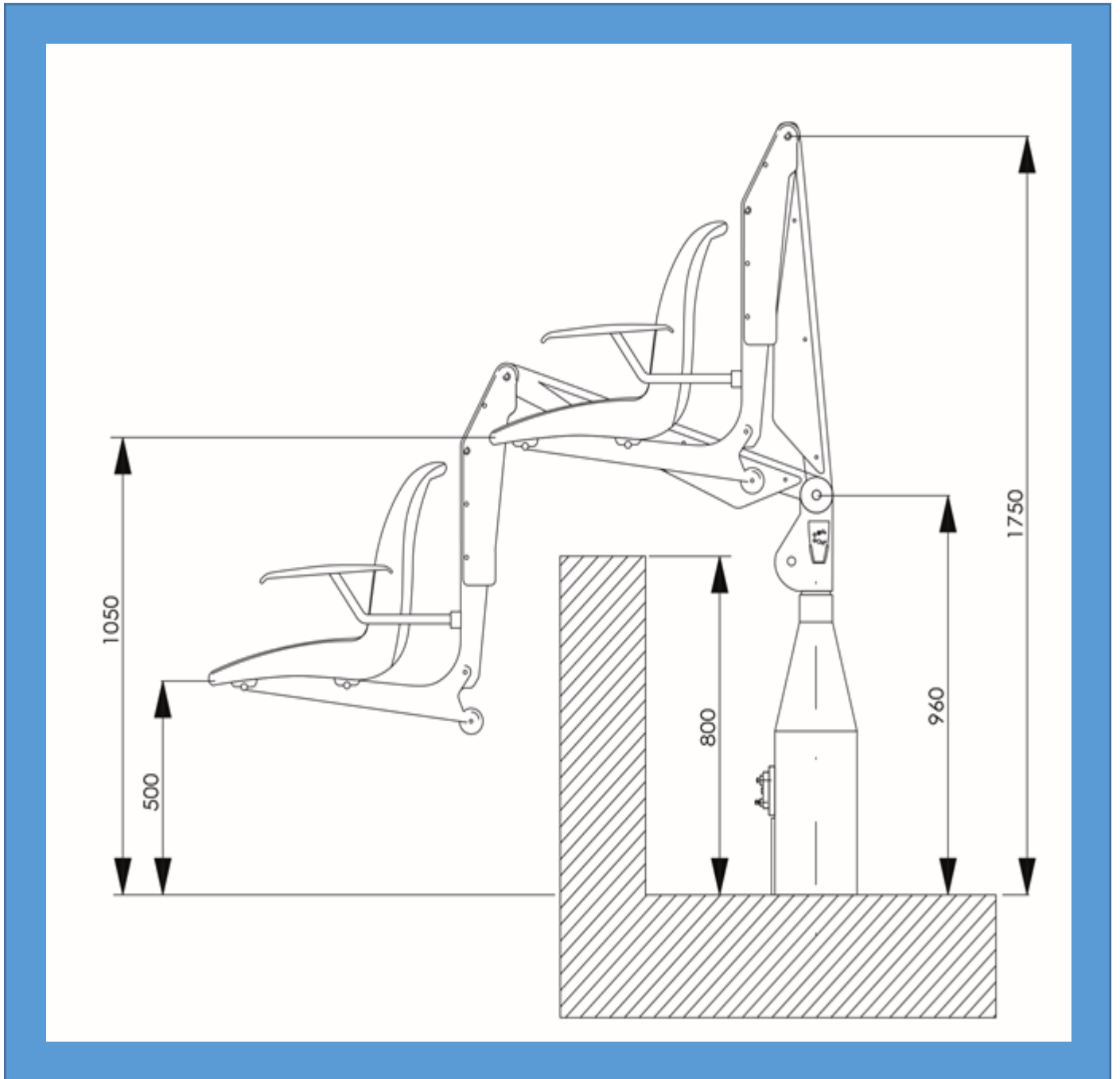

## Características técnicas:

Capacidad máxima de elevación de 140 kg

Desplazamiento máximo del brazo de +1150mm -250mm

Tiempo para bajada con carga de 23 seg.

Tiempo para subida con carga de 17 seg.

Peso total de 100 kg

Estructura de acero con galvanización y pintura en polvo

Batería de 24 V

Tensión de 12 V

Circuito de control electrohidráulico

Cargador de batería externo

Rotación: 340°

Tiempo de rotación de 30 seg.

Sistema de fijación al suelo: 2 niveles disponibles 400 Y 600mm.

Mando a distancia y panel de controles